

LETKUASENNELMIEN L-MITTA

1. Tiivistyspintojen välinen etäisyys

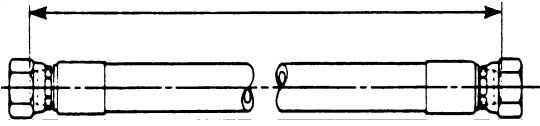

Sisäkierteiset liittimet

2. Kulman keskiön ja tiivistyspinnan välinen etäisyys

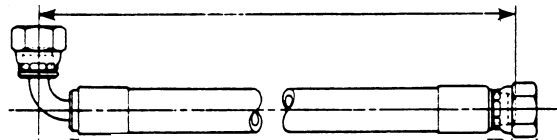

Sisäkierte ja kulmaliitin

3. Kulman ja tiivistyspinnan keskiöetäisyys

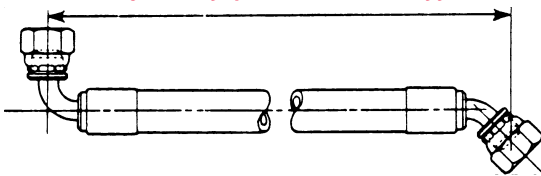

90° ja 45° kulmaliittimet

4. Tiivistyspintojen välinen etäisyys

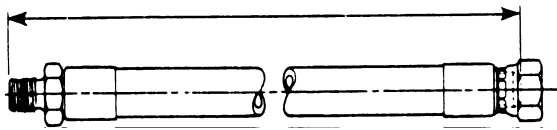

Ulko- ja sisäkierteinen liitin

5. Kulmien keskiö

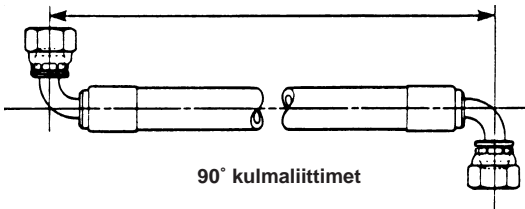

90° kulmaliittimet

6. Tiivistepintojen normaali etäisyys

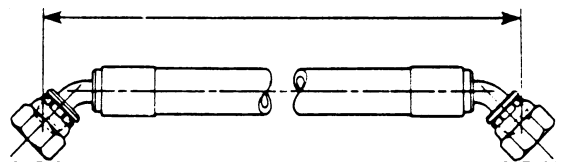

45° kulmaliittimet

7. Tiivistyspintojen välinen etäisyys

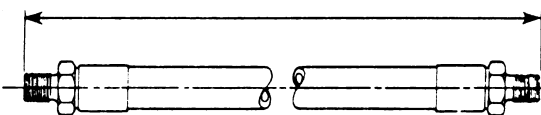

Ulkokierteiset liittimet

8. Reikien keskipisteiden välinen etäisyys

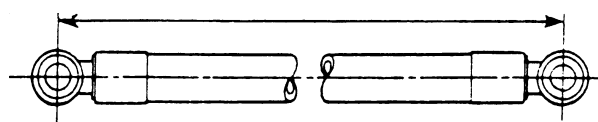

Banjoliittimet

VALMIIN ASENNELMAN L-MITAN TOLERANSSIT DIN 20066 MUKAAN

Asennelman nimellispituus (L-mitta)	Letkunkoko (sisähalkaisija)	
	4 ... 16 1/4" ... 1"	20 ... 32 1 1/4" ... 2"
	DN06 ... DN25	DN32 ... DN50
mm	Toleranssi	Toleranssi
0 - 630	-3 ... +7 mm	-4 ... +12 mm
Yli 630 - 1250	-4 ... +12 mm	-6 ... +20 mm
Yli 1250 - 2500	-6 ... +20 mm	-6 ... +25 mm
Yli 2500 - 8000	-0,5% ... +1,5%	-0,5 % ... +1,5 %
Yli 8000 -	-1,0% ... +3,0%	-1,0 % ... +3,0 %

LETKUASENNELMIEN ASENNUS

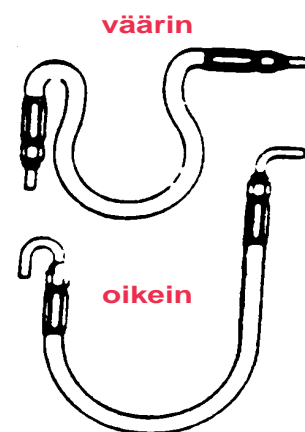
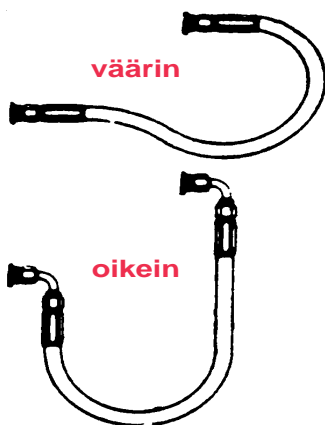
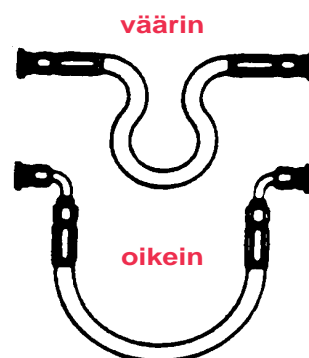
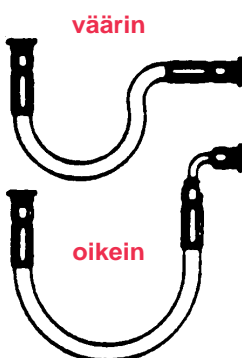
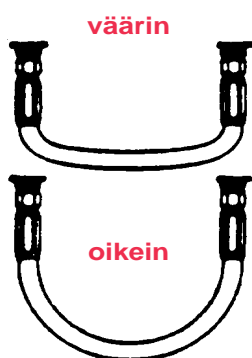
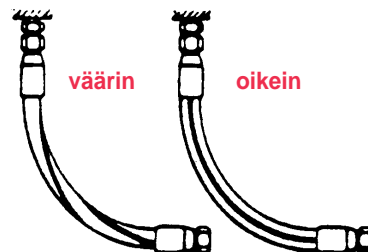

KULMALIITTIMIEN KESKINÄISEN ASENNON MÄÄRITTÄMINEN

Pidä letkua suoraan itsestäsi ulospäin siten, että lähin kulmaliitin osoittaa alaspäin.
 Ulompi kulmaliitin asennetaan sitten vastapäivään haluttuun asentoon.

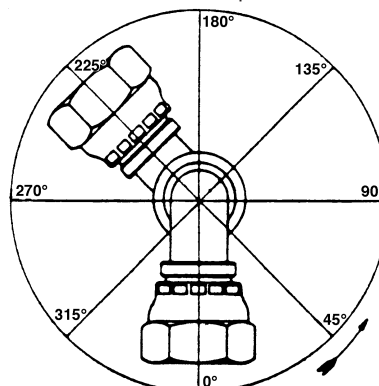

SAE-LAIPOJEN MITAT

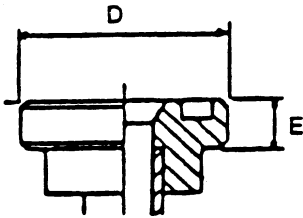

Laippakoko	D	E
3000 PSI		
1/2"	30,2	6,7
3/4"	38,1	6,7
1"	44,5	8
1 1/4"	50,8	8
1 1/2"	60,3	8
2"	71,2	9,5
6000 PSI		
1/2"	31,8	7,8
3/4"	41,1	8,8
1"	47,8	9,5
1 1/4"	54,1	10,3
1 1/2"	63,5	12,5
2"	79,5	12,6

SAE-LAIPOJEN REIKÄJAKO

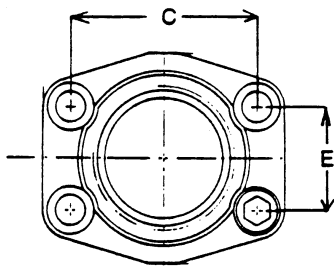

Tilaus-numero	Laippa koko	C	E
3000 PSI			
AFS-80-038	3/8"	38,10	17,48
AFS-80	1/2"	38,10	17,48
AFS-100	3/4"	47,63	22,23
AFS-102	1"	52,37	26,19
AFS-104	1 1/4"	58,72	30,18
AFS-106	1 1/2"	69,85	35,71
AFS-108	2"	77,77	42,88
AFS-110	2 1/2"	88,90	50,80
AFS-112	3"	106,38	61,93
6000 PSI			
AFS-401	1/2"	40,49	18,24
AFS-402	3/4"	50,80	23,80
AFS-403	1"	57,15	27,76
AFS-404	1 1/4"	66,68	31,75
AFS-405	1 1/2"	79,38	36,50